

エスプレッソコーヒーマシン

エスプレッソコーヒーミル

# SILVIA Rocky

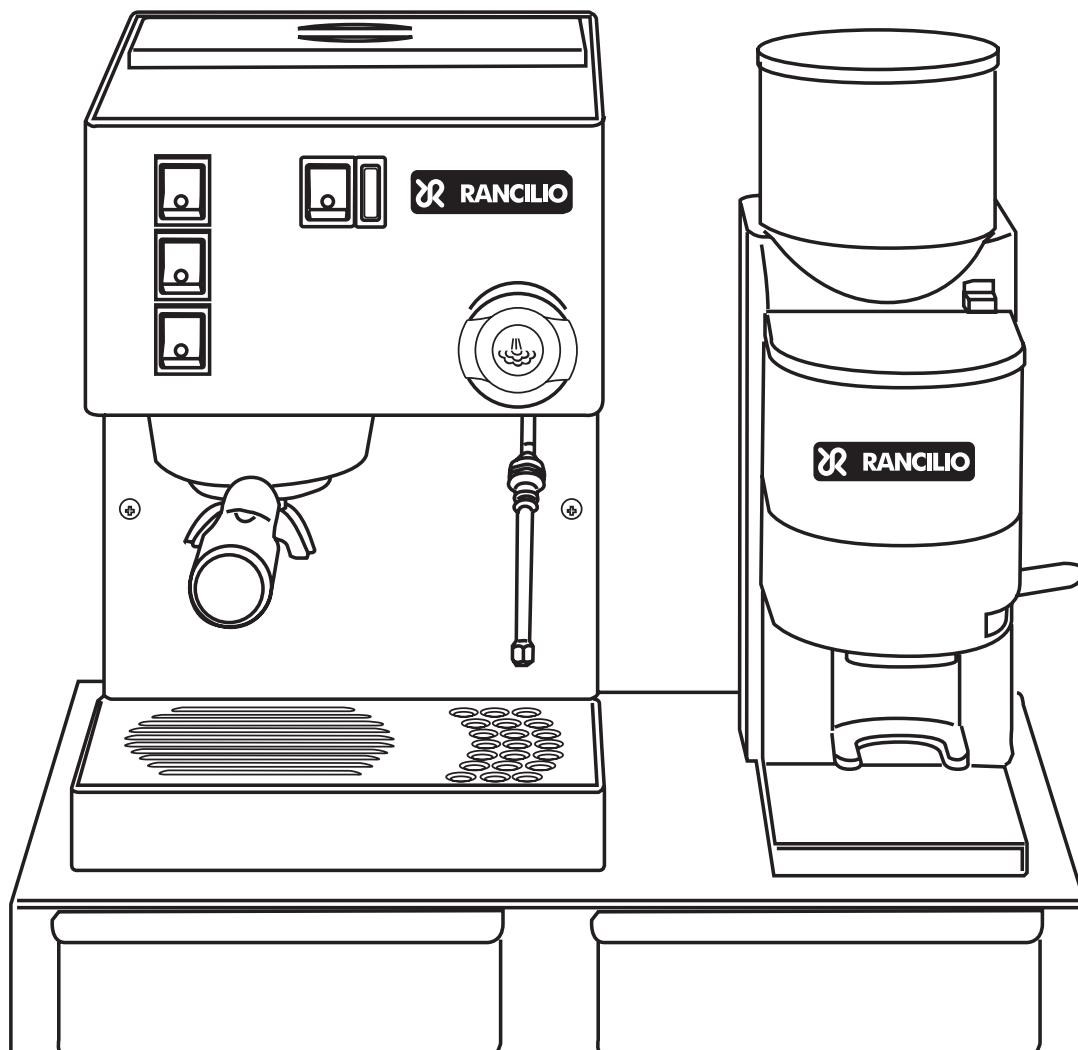

## 目 次 頁

- 安全上の注意事項…………… 1～2
- 各部の名称…………… 3～4
- 操作方法…………… 5～7
  - 始業時の準備・操作方法 (Rocky)…………… 5
  - メッシュの調整 (Rocky)…………… 6
  - コーヒーの抽出 (SILVIA)…………… 6
  - スチームの使用 (SILVIA)…………… 7
  - 熱湯の使用 (SILVIA)…………… 7
  - クリーニング…………… 8
  - 終業時…………… 8
- 仕 様…………… 9
- 故障診断…………… 10
- 製品保証書、無料修理規定

このたびは ランチリオ SILVIA & Rocky をお求めいただき、まことにありがとうございます。

ご使用になる前に、この説明書をよくお読みいただき、十分にご理解いただいたうえで正しく操作してください。

この説明書は、必要な時にいつでもお読みいただけるようわかり易い場所に大切に保管してください。

# 安全上の注意事項

ご使用になる前に この安全上の注意をよくお読みになり、正しくお使いください。  
表示内容は次の通りです。



## 警告

守られないと、重大な人身事故や死亡事故につながる可能性のある事柄。



## 注意

守られないと、人に傷害を与えたり物損事故につながる可能性のある事柄。

これらの警告・注意事項をよくお読みいただき、必ず守ってください。

## 警告

据付工事は、お買い上げ店または専門業者に依頼してください。

アース線は、必ず専用のアース端子に接続してください。

装置を電源に繋ぐ際には、分岐コンセントの使用やタコ足配線はしないでください。

本体に供給する電源の工事を行う場合には電気設備工事の専門技術者が行き、電源の容量が不足したり設備工事に不備がないようにしてください

電源プラグはほこりが付着していないか定期的に確認し、根元まで確実に差し込んでください。

Y型取付機器の電源コードが破損した場合、コードの交換は危険を防止するために、製造業者もしくは、その代理店又は同等の有資格者によって行わなければならない。

コード内部が断線したまま使用を続けると、火災の危険性があります。

電源は、漏電ブレーカーを施した専用のコンセントに接続してください。

機械に水をかけないでください。漏電する恐れがあります。

水のかかりやすい場所や、湿気の多い場所には設置しないでください。

濡れた手で機械・コード・プラグに触れないでください。

マシンから水漏れ、蒸気漏れを確認した場合、マシンの電源をぬいて販売店へ連絡ください。

すすぎ中は抽出口やノズルに手を近づけないでください。

顔や手、または他人にスチームノズルを向けないでください。

火傷を負った場合、ただちに患部を冷やし、状態に応じて医師に相談してください。

熱い飲み物でやけどをする恐れがあります。

適切なドリンクの容器のみ使用してください。容器の破損及び、火傷の恐れがあります。

吸・排気口などの隙間にもものを入れたり、手を近づけないでください。

小さなお子様や、不慣れな方が機械に触れない様ご注意ください。

機械に異常を感じたら、ただちに運転を中止し、販売店へ連絡のうえ、その指示に従ってください。

機械の分解・改造は絶対にしないでください。

修理作業は、専門の修理技術者以外に行わないでください。

廃却は専門業者か、お買い上げの店に依頼してください。

# 安全上の注意事項

これらの警告・注意事項をよくお読みいただき、必ず守ってください。

## 注意

この機械は、本来の目的以外に使用しないでください。

振動の多い場所や、不安定な場所には設置しないでください。

電源は設置場所から 1.5m 以内に準備してください。

屋外やこれに準ずる場所には設置しないでください。

高熱を発生する機器の周辺や、直射日光のあたる場所、あるいは凍結の恐れのある場所では使用しないでください。

可燃性のスプレーを近くで使用したり、可燃物を置かないでください。

機器の周辺は、およそ 10cm 以上の空間をあけて設置してください。

設置場所の周囲は、水やコーヒーがこぼれてもよい場所を選んでください。

メーカー推奨の電源電圧でご使用ください。

メーカー推奨の水道水圧内でご使用ください。

給水に使用する水は、必ず浄水した水道水を使用してください。

ご使用の浄水器の使用期限を確認し、定期的に浄水フィルターを交換してください。

本機の上に物を置かないでください。

製品にもたれたり、乗ったりしないでください。

スチームノズルは、装着してある断熱ゴム以外の金属部分に直接手を触れないでください。

運転中、ホッパー内や可動部に手を入れないでください。

清掃・点検時は、必ず電源スイッチを切り、電源プラグを抜いてから行ってください。

洗浄が不十分な場合、異物混入やマシントラブルの恐れがあります。

マシンを使用する際は、必ずマニュアルに従ってマシンを洗浄してください。”

排出口や排水管に詰まりがないか始業時に点検を行ってください。

漏電遮断器は月に 1 回、動作確認してください。

クリーニング時には、必ず専用の薬剤をご使用ください。

使用する洗浄剤のラベルに記載された危険に関する警告を確認してください。

洗浄剤をドリンクに混入させないでください。

営業終了後など長時間作業者がいない場合は、電源プラグを抜いて水道の元栓を閉めてください。

断水の際はメインスイッチを「OFF(切)」にし、水道栓を閉めてください。

断水が発生した場合や長期間マシン(7 日間以上)使用しない状態が続いた場合、残留物が蓄積することがあります。デイリークリーニングを実施後に使用してください。

設置後に機器の移動は避けて下さい。漏水の原因となります。

# 各部の名称

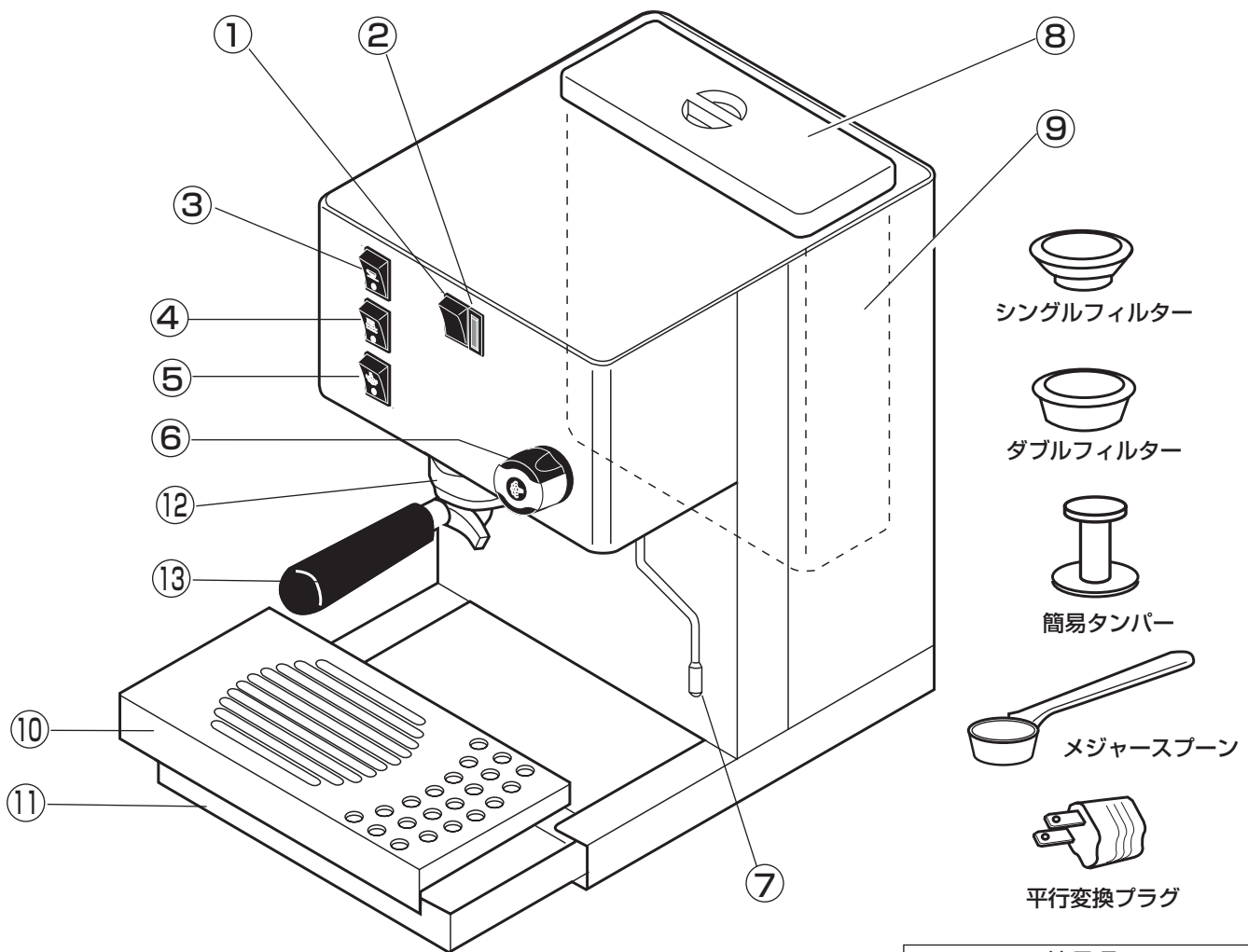

- ① メインスイッチ
- ② ボイラーランプ
- ③ コーヒーデリバリースイッチ
- ④ ウォーターデリバリースイッチ
- ⑤ スチームデリバリースイッチ
- ⑥ スチーム／ウォーターノブ
- ⑦ スチームノズル

- ⑧ ウォータータンク蓋
- ⑨ ウォータータンク
- ⑩ ドリフトレー
- ⑪ 排水引き出し
- ⑫ グループヘッド
- ⑬ フィルターホルダー（ダブルスパウト）

- シングルフィルター
- ダブルフィルター
- 簡易タンパー
- メジャースプーン
- 平行変換プラグ

付属品	
フィルターホルダー	1 個
シングルフィルター	1 個
ダブルフィルター	1 個
メジャースプーン	1 個
簡易タンパー	1 個
平行変換プラグ	1 個

## ■スイッチ部分

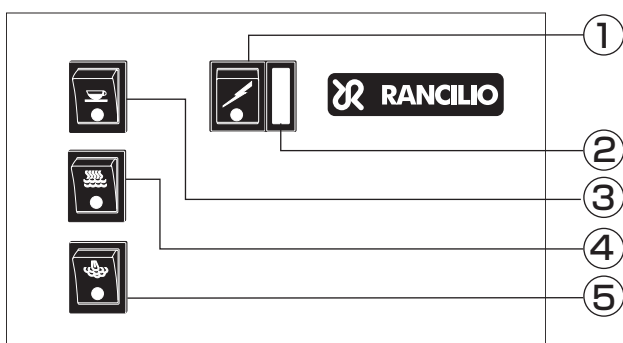

- ① メインスイッチ・ランプ  
このスイッチを押して、ランプが点灯し、ボイラーランプが消灯していればコーヒーの抽出が可能です。
- ② ボイラーランプ  
このランプが点灯している間、ボイラーは加熱中です。
- ③ コーヒーデリバリースイッチ・ランプ  
このスイッチを押して、ランプが点灯している時にコーヒーは抽出されます。
- ④ ウォーターデリバリースイッチ・ランプ  
このスイッチを押して、ランプが点灯している時に熱湯を使用することが可能です。
- ⑤ スチームデリバリースイッチ・ランプ  
このスイッチを押して、ランプが点灯している時にスチームを使用することが可能です。

# 各部の名称

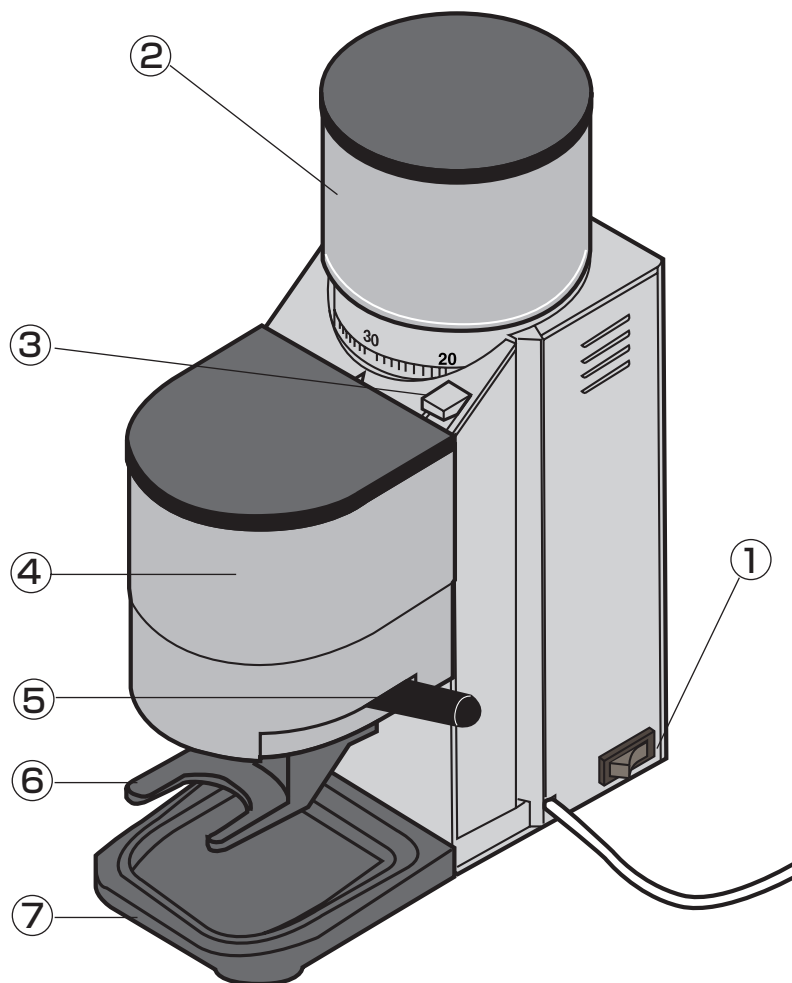

平行変換プラグ

- ① メインスイッチ
- ② 豆コンテナ
- ③ グラインディング調整スイッチ
- ④ グラインドコーヒーコンテナ
- ⑤ グラインドコーヒードースレバー
- ⑥ フィルターサポート
- ⑦ コーヒー粉受け

付属品  
平行変換プラグ 1個

**!** 機器の電源コードをY型変換アダプタに変更した場合、必ず  
ご注意 アース線を接続してご使用ください。

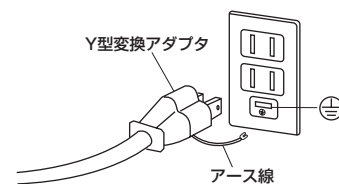

# 操作方法

## 始業時の準備

[SILVIA]

### 1 ウォータータンク内に水を入れてください。

ウォータータンク蓋を開けて、約2リットルの水をタンクに注いでください。(軟水が望ましい)

※タンクの底にウォーターデリバリーチューブがあることを確認してください。

**注意:** タンク内の水は毎日入替えをしてください。

※お買い上げ後、最初に使用する場合は、タンク内を洗浄するためにある程度、水を排出してから始業時の準備にかかってください。

電源プラグをコンセントに差し込みます。

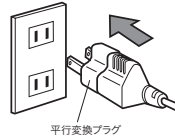
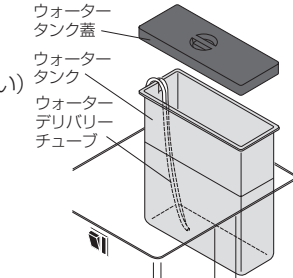

### 2 メインスイッチとコーヒーデリバリースイッチをONにします。

フィルターホルダーを外し、スチーム/ウォーターノブを反時計回りに回して、メインスイッチとコーヒーデリバリースイッチを同時に押してください。ボイラーランプが点灯します。

スチームノズルから水が排出されることを確認して、スチーム/ウォーターノブを時計回りに回してください。

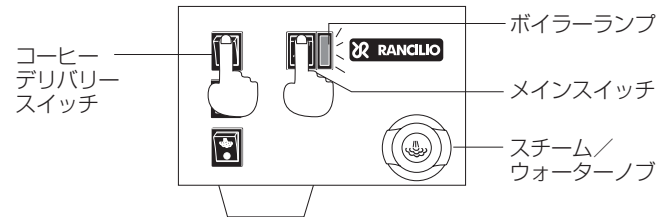

### 3 抽出動作の確認。

グループヘッドからも水が排出されていることを確認して、コーヒーデリバリースイッチを切ってください。

※30秒たっても水が排出されない場合は2からもう一度やり直してください。

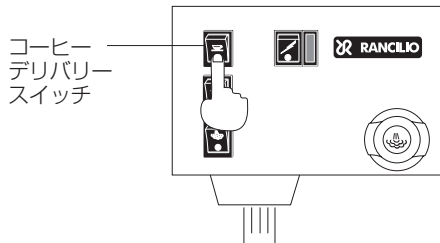

### 4 ボイラーランプの消灯確認。

ボイラーランプが点灯中はボイラーが抽出適温に達していません、ボイラーランプが消灯するまでお待ちください。

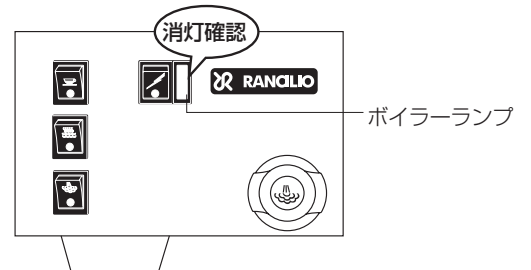

[Rocky]

### 1 本体を設置して、コーヒー粉受けを取り付けてください。

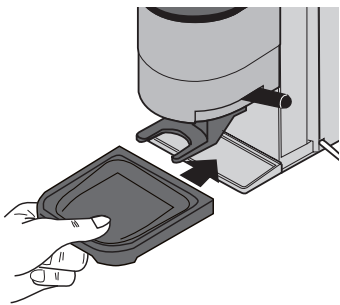

### 2 電源プラグをコンセントに差し込みます。

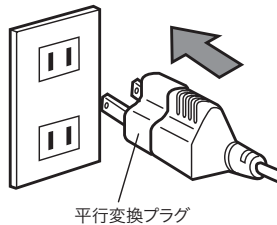

### 3 ホッパーにコーヒーを入れてください。

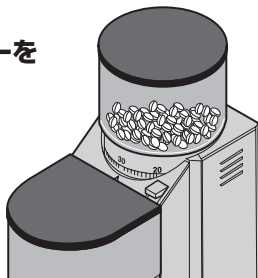

## 操作方法 (Rocky)

### 1 メインスイッチを入れると、グラインディングを開始し、手前のグラインディングコーヒーコンテナ内に粉が集められます、グラインドコーヒードースレバーでポルタフィルターに入れてください。

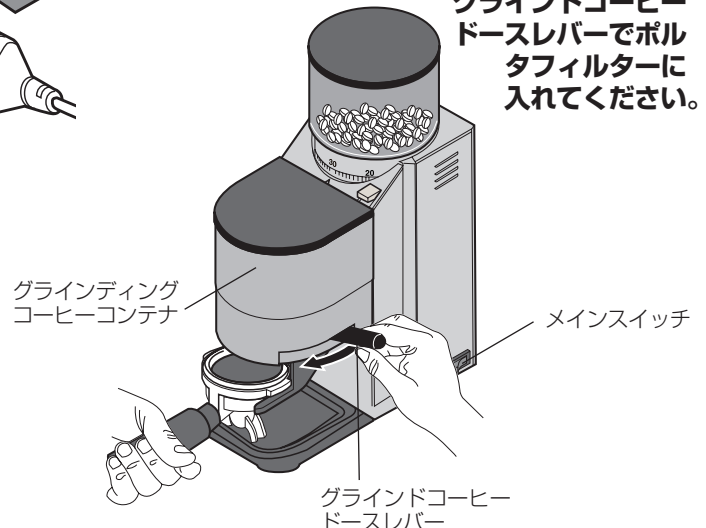

## メッシュの調整 (Rocky)

- 1** 電源を切って、豆コンテナ内に豆が入っていないことを確認後、グライディング調整ボタンを押しながら、豆コンテナを時計回りに回してください。

注意：時計回りに回していくと刃にあたります、それ以上に無理に時計回しに回すと刃が傷つきますので回さないでください。

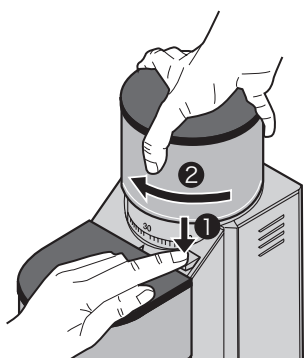

- 2** 豆コンテナを反時計回りに7/6目盛り戻し、グライディング調整ボタンを離してください。

電源スイッチを入れて刃が互いに擦れていないことを確認してください。

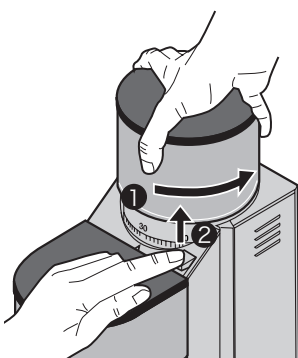

- 3** 電源を入れ、豆コンテナにコーヒー豆を投入し、グランドしてください。求めるグランドに調整するため、電源を切って豆を豆コンテナより取り除きます。

メッシュが粗い場合  
豆コンテナを時計回りに回して調整。

メッシュが細かい場合  
豆コンテナを反時計回りに回して調整。



## コーヒーの抽出 (SILVIA)

- 1** フィルターホルダーの準備。  
フィルターホルダーにご使用に応じてシングルフィルターまたはダブルフィルターを取り付けます。

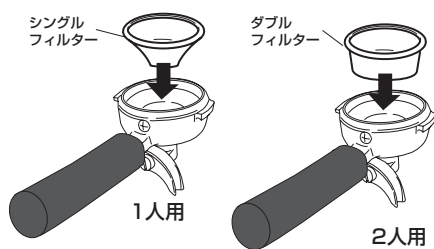

- 2** Rocky グライnderより必要量のコーヒー粉をフィルターに入れて付属のタンパーでタンピングします。

注意：フィルターの淵に付着した粉はきれいに拭き落としてください。粉が付着したままホルダーをセットしますと抽出装置のパッキン（シャワーパッキン）の劣化を早めて、水（コーヒー）漏れの原因となります。

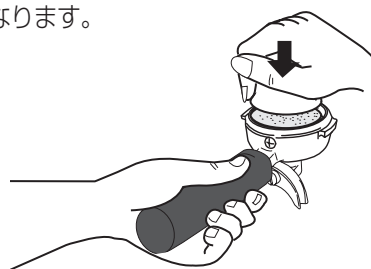

- 3** ポルタフィルターを抽出装置にセットし、ゆるみがない程度まで締め付けます。  
注意：必要以上の力を入れて締め付けますと、シャワーパッキンの劣化を早めます。

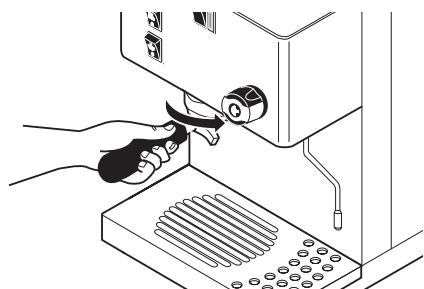

- 4** ポルタフィルターの下にカップを置き、コーヒーデリバリースイッチを押してください。  
コーヒーを適量抽出後、再度コーヒーデリバリースイッチを押してください。抽出が止まります。

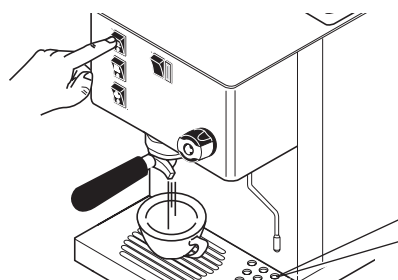

### 注意



排水引出しにドレンが溜まると溢れてきます、こまめにドレンを捨ててください。

排水引出しはドリフトレーを外すとあります。

# 操作方法

## スチームの使用 (SILVIA)

冷たい飲み物を温めたり、ミルクを泡立てたりするときに使用します。

-  **警告** スチーム使用に際しては、はじめにノズル内に結露した水（湯）が出ますのでヤケドに注意してください。
-  **警告** スチームの使用・使用直後は、スチームノズルが高温になりますのでヤケドに注意してください。
-  **警告** 加熱しすぎますと容器内で激しく沸騰しヤケドの原因となりますので、ご注意ください。
- 注意** スチーム使用後はノズルを濡った布でよく拭きスチームの空だしを行ってください。（ノズル内にドリンクが詰まり異臭発生や故障の原因となります。）

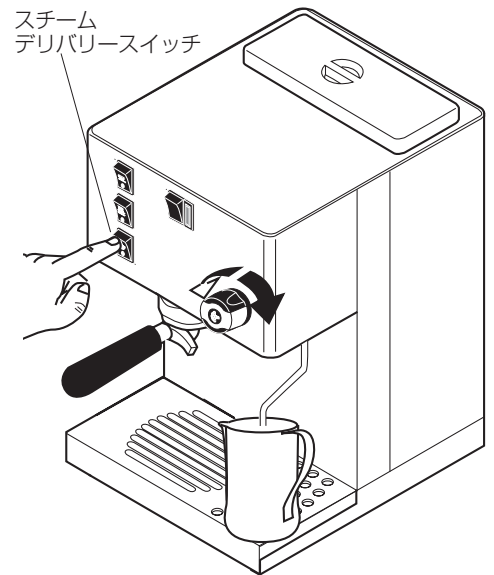

- スチームデリバリースイッチを押して、数秒待ってからスチーム/ウォーターノブを左（反時計方向）に回し、ノズル内の水を排出後、一度、スチーム/ウォーターノブを右（時計方向）に回して止めてください。
- 約 30 秒待っていただき、再びスチーム/ウォーターノブを左（反時計方向）に回し、スチームノズルからスチームが出るのを確認してください。
- スチームを止めるときは、スチーム/ウォーターノブを右（時計方向）に回してください。

- 1) 加熱する飲み物をカップなどの容器に入れ、スチームノズル先端に浸します。
- 2) スチーム/ウォーターノブをゆっくりと開いていき、飲み物を加熱します。
- 3) スチームの噴出し音が低くなり泡の出方が激しくなったらノブを閉めます。
- 4) スチームの使用が終わりましたら、スチームデリバリースイッチを OFF にしてください。



## 熱湯の使用 (SILVIA)

紅茶・ココアなどのホットドリンクメニューに使用します。

-  **警告** 熱湯の使用・使用直後は、スチームノズルが非常に高温になりますのでヤケドに注意してください。
-  **警告** 熱湯はノズルから沸騰した状態で出てきます。スチーム/ウォーターノブは注意してゆっくり開いてください。
-  **警告** 熱湯から出る湯気によりノブが非常に熱くなる場合があります。
- 注意** 大きな容器に一度に多量の湯をとるとボイラー圧力が低下し、コーヒーの抽出やスチームの使用に支障をきたします。

- スチーム/ウォーターノブを左（反時計方向）に回し、スチームノズルから全てのスチームを排出してください。排出後、一度、スチーム/ウォーターノブを右（時計方向）に回して止めてください。
- ウォーターデリバリースイッチを押して、スチーム/ウォーターノブを左（反時計方向）に回すとスチームノズルから熱湯がでます。
- 熱湯を止めるときは、スチーム/ウォーターノブを右（時計方向）に回してください。

- 1) カップなどの容器を熱湯ノズルの下にうけて、スチーム/ウォーターノブをゆっくりと開いてください。
- 2) 閉じる場合は、スチーム/ウォーターノブを右（時計方向）に回してください。
- 3) 熱湯の使用が終わりましたら、ウォーターデリバリースイッチを OFF にしてください。

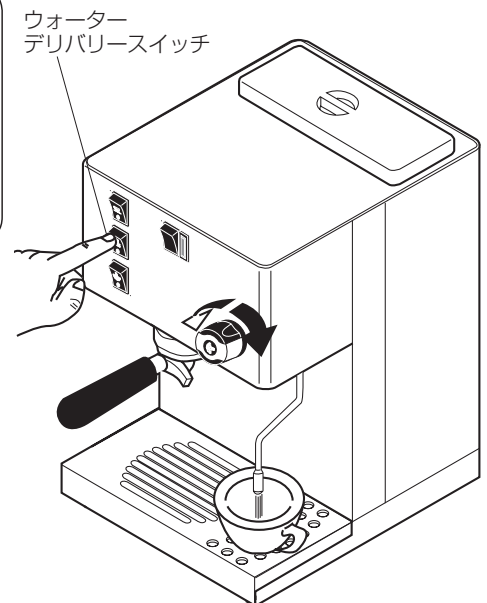



## クリーニング (SILVIA)

毎日の終業時に必ず行ってください。(1日1回以上)

- 1 フィルターおよびポルタフィルターを沸騰したお湯に数分間浸してください。コーヒーのカスが浮き上がってきます。スポンジや布を利用してふき取ってください。
- 2 ウォータータンクを洗浄し、ウォーターデリバリーチューブをウォータータンク内に、可能な限り沈めてください。

- 3 抽出装置のメッシュ部分をブラシで掃除してください。

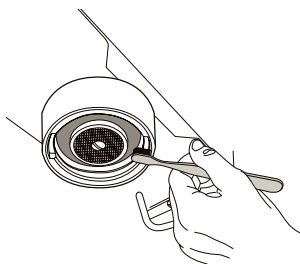

## クリーニング (Rocky)

少なくとも週に一回はコンテナをはずし、きれいな布で油分を含んだコーヒーかすを拭き取ってください。ディスペンサーをブラシかきれいな布で拭いて清掃してください。油分を含んだコーヒーかすが残っていると悪臭のもとになり、コーヒーの風味を損ないます。しめった布でマシン本体も拭いてください。

## 終業時

終業時の一連のクリーニングが終了したら

[SILVIA]

- 1 メインスイッチを切ってください。
- 2 タンク内の水とドレンカップ内の水を捨ててください。

[Rocky]

- 1 メインスイッチを切ってください。

# 仕 様

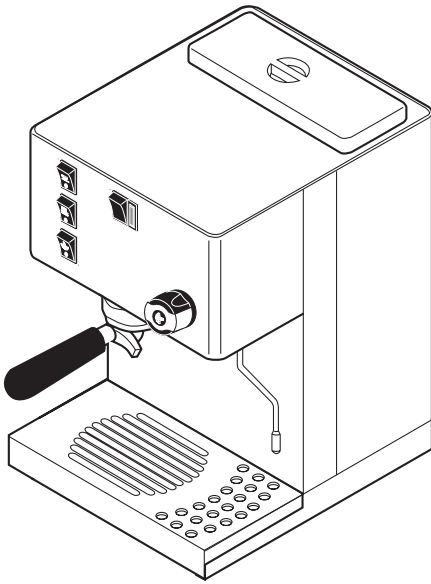

	ランチリオ エスプレッソコーヒーマシン
モデル	SILVIA (付属タンク給水式)
外形寸法 (mm)	幅 235 / 奥行 290 / 高さ 340
重量	14kg
電源：消費電力	単相 100V : 710W
ボイラー容量	0.3 ℓ
タンク容量	2.5 ℓ

注意：上記の仕様は、品質向上のため予告なしに変更されることがありますのでご了承ください。

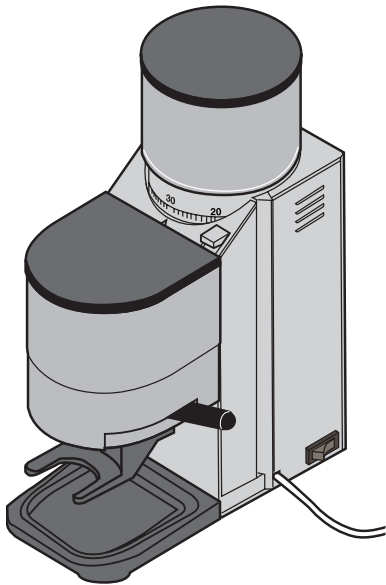

	ランチリオ エスプレッソコーヒーミル
モデル	Rocky
外形寸法 (mm)	幅 150 / 奥行 250 / 高さ 355
重量	7kg
電源：消費電力	単相 100V : 130W
豆コンテナ容量	300g
グランドコーヒーコンテナ容量	200g
ドーズー 1 回排出量	6g (固定)
最大豆挽き時間	10sec ON/60sec OFF

注意：上記の仕様は、品質向上のため予告なしに変更されることがありますのでご了承ください。

# 故障診断

- ◎ 本機に異常を感じたら、ただちに使用を中止してください。
- ◎ サービスを依頼する前に、次のことを確認してください。
  - ・電源プラグはしっかり差し込まれているか。
  - ・水道の元栓は開いているか。
- ◎ サービスを依頼する場合は確認された症状をくわしくお伝えください。
- ◎ 使用者による分解修理は、絶対に行わないでください。

症状	原因	処置
スチーム・熱湯が出ない	ウォータータンクに水が入っているか？	ウォータータンクに水を入れてください。
	ボイラー圧力はあがっているか？	ボイラーランプが点灯中はスチーム・熱湯は使用できません。ボイラーランプが消えるまでお待ちください。
抽出ができない	ウォータータンクに水が入っているか？	ウォータータンクに水を入れてください。
	スチーム・お湯を使用後すぐにコーヒーを抽出していませんか？	ボイラーランプが点灯中はコーヒーの抽出はできません。ボイラーランプが消えるまでお待ちください。

# 製品保証書

型式	機番	保証期間
お客様様	お名前 様	お買上げ日より1年
	ご住所 〒	お買上げ日
	電話 ( ) -	* 年 月 日
*販売店名		
住所		
電話 ( ) -		

本書はお買上げ日から上記期間中に故障が生じた場合に、本書下記記載内容で無料修理を行うことをお約束するものです。詳細は下記をご参照ください。ご販売店さまへ：\*印欄は必ず記入してお渡しく下さい。

## 無料修理規定

- 取扱説明書、本体貼付ラベル等の注意書に従った使用状態で、保証期間内に故障した場合には、無料修理させていただきます。無料修理をご依頼になる場合には、お買上げ店にお申し付けください。
- 保証期間内でも次の場合には有料にさせていただきます。
  - (イ) 使用上の誤り及び不当な修理や改造による、故障及び損傷。
  - (ロ) お買上げ後の取付け場所の移設、輸送、落下などによる故障及び損傷。
  - (ハ) 火災、地震、水害、落雷その他の天災地変及び公害、塩害、ガス害(硫化ガスなど)、異常電圧、指定外の使用電源(電圧、周波数)などによる故障及び損傷。
  - (ニ) 車両、船舶等に搭載された場合に生ずる故障及び損傷。
  - (ホ) 本書のご提示がない場合。
  - (ヘ) 本書にお買上げ年月日、お客様名、販売店名の記入のない場合、あるいは字句を書き替えられた場合。
  - (ト) 遠隔地へ出張修理を行う場合の出張に要する費用。
- この製品の補修用性能部品の保有期間は製造打切後5年です。
- 本書は日本国内においてのみ有効です。
- 本書は再発行いたしませんので、大切に保管してください。
  - \* この保証書は、本書に明示した期間、条件のもとにおいて無料修理をお約束するものです。従ってこの保証書によって、お客様の法律上の権利を制限するものではありませんので、保証期間経過後の修理についてご不明の場合は、お買上げの販売店にお問い合わせください。

**ラッキーコーヒーマシン** 株式会社

本社 〒658-0023 神戸市東灘区深江浜町95番 TEL(078)451-8300 FAX(078)451-5777

事業所については  
こちらをご覧ください

